

Simply HD 21/1-5 (Universal)

Stand 01/2015

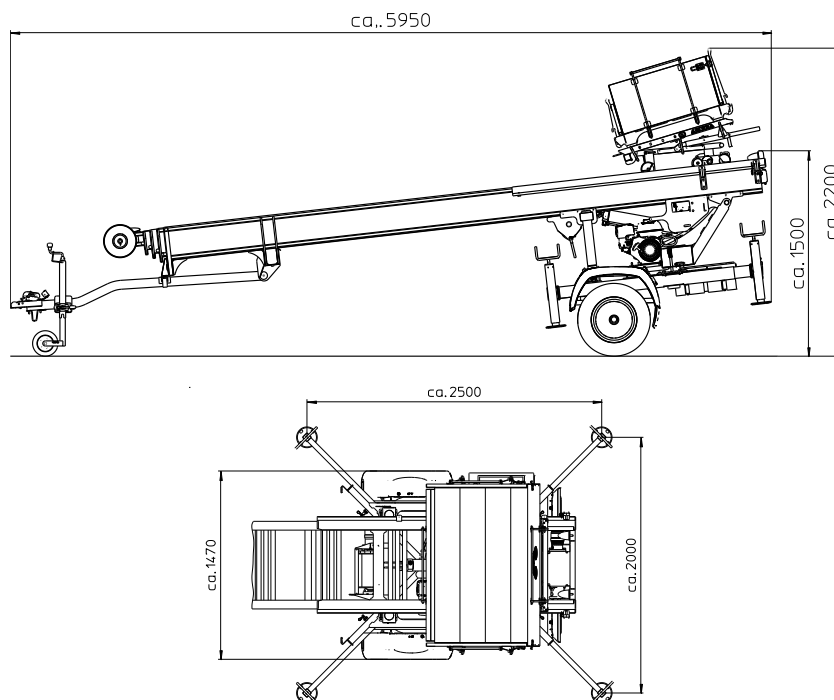

Beschreibung		Daten
Zulässiges Gesamtgewicht (=Achslast)		750 kg
Nutzlast		bis 250 kg
Fahrzeuglänge		ca. 5950 mm
Fahrzeugbreite		ca. 1470 mm
Fahrzeughöhe ohne Pritsche (angehängter Zustand)		ca. 1500 mm
Achslast		750 kg (technisch 850 kg)
Stützlast		75 kg
Reifen		145R13 (max. 425 kg)
Achse		AL-KO UBR 850-4, ungebremst
Deichsel		fest am Schienenpaket mit Kugelkupplung AK 7 V nach unten schwenkbar
Stützen		4x steckbar diagonal angeordnet
Stützweite		ca. 2,00 x 2,50 m
Dreheinheit		Königszapfen mit Gleitlagern
Drehwinkel		endlos
Antrieb		Hydraulikaggregat mit 2,6 kW, 230V, 50Hz oder Benzinmotor Honda GX 200, 4,1 kW (5,5 PS)
Schlittengeschwindigkeit		Ca. 28 m/min
Lastwinde/Ausfahrwinde		hydraulisch
Lastwindenseil	Länge	ca. 55 m (D=6)
Führungsschienen	Schienenanzahl	5 (1 – 5; W-Profile)
	Paketlänge	ca. 5250 mm
	ausfahrbar bis	ca. 20,8 m
	verlängerbar mit	Kniestück und 2 m Verlängerung
	Spurbreite	540 mm

Änderungen der Maße und technischen Daten vorbehalten!